

取扱説明書

USER MANUAL

WALKCAR®

MTKSR-7/MTKSR-7P



COCOA MOTORS.

ご使用前にこのユーザーマニュアルをよくお読みください。  
このユーザーマニュアルは今後参照できるように保管してください。  
Read this user manual carefully prior to use.  
Keep this user manual for future reference.



## 目次

1	WALKCAR® の特徴と使用者の制限	2
2	安全上の注意	2
3	製品の構成	4
4	各部の名称	4
5	充電する	5
6	乗車の前に	6
7	乗車する	8
8	清掃する	14
9	点検する	14
10	タイヤ交換について	15
11	保管する	16
12	廃棄するとき	16
13	困ったときは	17
14	Q&A	18
15	LED 点灯パターン	19
16	本製品の仕様	20
17	保証（修理・交換）について	22
18	お問合せ先（カスタマーデスク）	23
19	認証	23
20	商標および製品の仕様変更	23

日本語

English

日本語

English

## 1 WALKCAR<sup>®</sup>の特徴と使用者の制限

WALKCAR<sup>®</sup>（ウォーカー）は、歩行に代わる移動手段として設計されています。操作にハンドル・リモコン等を必要とせず、『加速・減速・曲がる』の動作は重心移動を基本とした操作によって行います。自動車や自転車のように駐車場所を気にすることなく、持ち歩くことができます。

WALKCAR<sup>®</sup>は、年齢 10 歳～ 59 歳、体重 20 ～ 80kg、靴サイズ 20cm 以上で、正しいライディング姿勢を保てる、心身共に健康な方を対象としています。16 歳未満の方は大人の監督のもとで乗車してください。

次の方は使用しないでください。

- 激しい運動をすると危険にさらされる持病のある方
- バランスを保つ運動能力に問題のある方
- アルコールや薬物の影響下にある方
- 妊婦の方

## 2 安全上の注意

人への危害を防止するため、必ずお守りいただくことを次のように説明しています。

 <b>警告</b>	この表示は、「死亡または重傷を負うことが想定される危害」を示します。
---	------------------------------------

 <b>注意</b>	この表示は、「傷害を負うことが想定される危害」を示します。
---	-------------------------------

お守りいただく内容を、次の絵表示で説明しています。

	この表示は、必ず実行していただく内容を示します。
---	--------------------------

	この表示は、禁止事項を示します。
---	------------------

 **警告****死亡または重傷のおそれがあります。**

- 本製品を、移動以外の目的、たとえば競技・遊戯等に使用したり、速度やパフォーマンスを競うことに使用したりしないでください。
- 本製品を踏み台として使用しないでください。
- 火のそばなど高温の場所で充電・使用・放置しないでください。
- 搭乗台にステッカーを貼ったり塗装をしたりしないでください。
- 火への投入、加熱をしないでください。
- クギで刺したり、衝撃を与えたりしないでください。
- 本製品は分解・改造しないでください。

※ 本書の指示に従わないことに起因するいかなる傷害・損害について、弊社は責任を負いません。

### 3 製品の構成

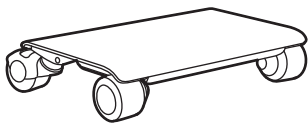

本体

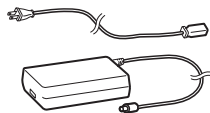

充電器・充電コード



取扱説明書（本書）

※ 不足や破損がある場合、使用せずにカスタマーデスクにご連絡ください。

※ 本製品購入時の箱は捨てず、本製品を保管するときのために保存してください。

### 4 各部の名称

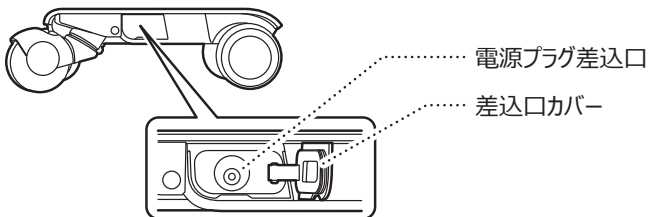
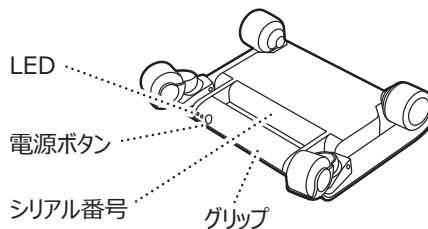
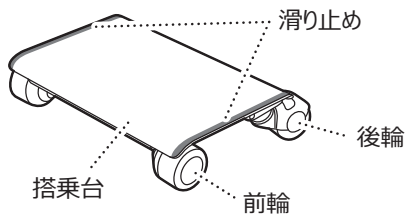

製品ラベルに表示されている記号の意味



取扱説明書をよく  
読み正しく使用する



防具を着用する



解体、破壊、  
改造しない

## 5 充電する

使用前に WALKCAR® を次の手順で満充電してください。  
充電中は本体の LED が光り、満充電になると消灯します。

### ⚠ 警告

火災につながるおそれがあります。

- 専用の充電器のみ使用してください。
- 充電コードおよび電源プラグに、破損・断線がないことを確認してください。
- 電源プラグにごみやほこりがないことを確認してください。
- 電源プラグは規格に合ったものを使用してください。
- 電源タップ使用時は許容電力内で使用してください。
- 仕様電圧（240V）を超える電源で充電しないでください。
- 雷が発生しているときは、充電しないでください。
- 異臭・煙などの異常に気付いたときは、充電を中止しカスタマーデスクに連絡してください。

### 充電の手順

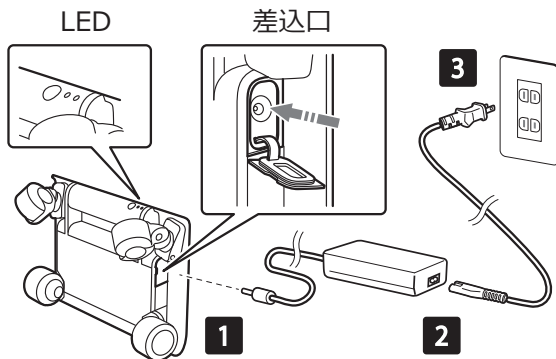

電池残量	本体 LED (ピンク) [オレンジ]
50% 未満	2 灯消灯 → 1 灯点灯 → 2 灯点灯
50% 以上 90% 未満	1 灯点灯 + 1 灯点滅
90% 以上 95% 未満	2 灯点灯
100%	2 灯消灯

※[ ]内はWALKCAR 2 Proの仕様

## 6-1 乗車の前に

### ⚠ 注意

けがをするおそれがあります。

WALKCAR® に異常がある場合は、使用せずにカスタマーデスクにご連絡ください。

#### 使用前に以下の点検をしてください

- 前輪・後輪の取り付けにゆみやがたつきがないか
- タイヤに過度な摩耗や剥がれ、ひび割れまたは欠けがないか
- 電源プラグの差込口カバーが閉じているか
- 製品から異臭がしないか
- 搭乗台に汚れが付着していないか

#### 持つ / 運ぶ / 置く

WALKCAR® を持ち上げるときは、グリップを握って持ちます。  
使用後に収納するときは、温度が下がっていることを確認してください。  
本体を置くときは、グリップを上にし平らな場所に立てて置きます。

### ⚠ 注意

けがをするおそれがあります。

- 持つときはグリップを持ち、落とさないよう注意してください。
- 運ぶときは、できるだけカバン等に収納して運んでください。
- 使用後は前輪が高温になるため、温度が下がるまで前輪周辺に触れないでください。また高温のまま収納しないでください。
- 誤って足を乗せて転倒するおそれがあるため、使用時以外に搭乗台を上に向けた状態で床や路上に置いたままにしないでください。

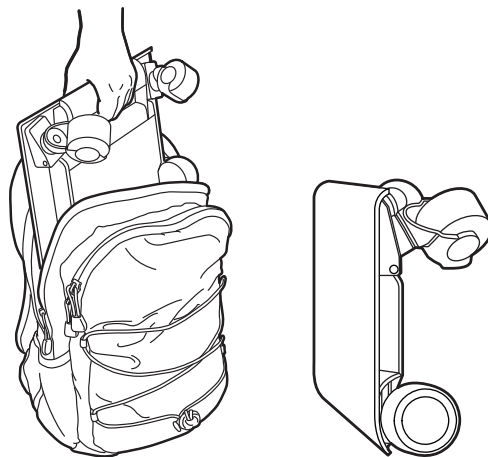



## 6-2 乗車の前に

電源ONの方法 ※[ ]内はWALKCAR 2 Proの仕様

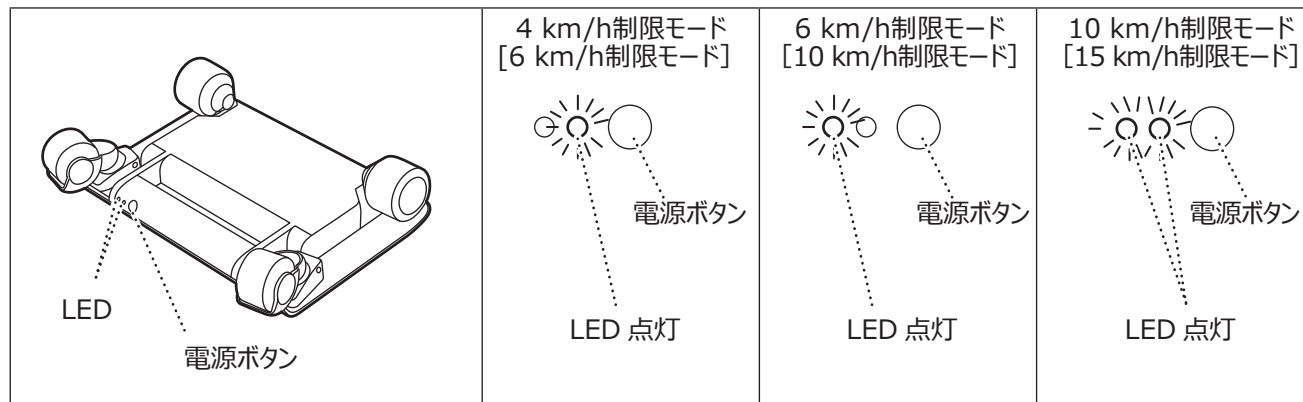

電源ボタンを押して電源を ON にします。

- 電源ボタンを 1 回押す：4 km/h 制限モード [6 km/h 制限モード]  
LED (図の右の LED) が 1 つ点灯します。
- 電源ボタンをもう 1 回押す：6 km/h 制限モード [10 km/h 制限モード]  
LED (図の左の LED) が 1 つ点灯します。
- 電源ボタンをもう 1 回押す：10 km/h 制限モード [15 km/h 制限モード]  
LED が 2 つ点灯します。
- 電源ボタンをもう 1 回押す：電源オフ  
LED が消灯します。

### 電源 OFF の方法

- 乗車を終えて電源を OFF にするときは、電源ボタンを 1 回押します。

## 7-1 乗車する



### 警告

**死亡または重傷のおそれがあります。**

- 乾いた平らな舗装路（アスファルト / タイル / コンクリート）でのみ使用してください。
  - 夜間に使用するとき、明度の高い衣服、または反射素材を利用した安全衣を着用してください。
  - 正しいライディング姿勢と推奨する装備で使用してください（7-3 参照）。
  - 1 人乗りを厳守してください。
  - 次のような状態での乗車はしないでください。
    - ヘッドフォン、イヤフォンを装着しての乗車
    - 飲酒や、感覚に影響を及ぼす薬を服用しての乗車
    - バランスを崩すような重い荷物を持った状態での乗車
    - 雨、雪、強風などの悪天候時の乗車
    - 濡れた路面または凍結した路面での乗車
    - 高温の路面での乗車
    - 人混みの道路、交通量の多い道路での乗車
    - 段差の上り下り
    - 長い、またはゆるめのアクセサリーの装着
    - はだし、またはソックス・ストッキングのみ
    - 適していない履物の着用（7-2 参照）
    - 履物のかかとをつぶしての着用
    - 靴底または搭乗台が濡れたままでの乗車
- 
- 交通法規および現地法令に従って使用してください。
  - 7-3「正しいライディング姿勢と推奨する装備」に従ってください。
  - 公共の場所で本製品に乗車するときは、地元の法律・規制・秩序に常に従ってください。

## 7-2 乗車する

### 適している履物

- ❗ 安全のため、乗車の際には以下の靴を推奨します。



ソールがフラットなスニーカー

### 適していない履物

- ⊘ 安全のため、以下の履物で乗車しないでください。



ビジネスシューズなど



ソールがカーブしていたり、凹凸が多いもの



サンダルなど



ハイヒール、ブーツなど

## WALKCAR®をスタンバイさせる

### ⚠ 警告

**死亡または重傷のおそれがあります。**

- 搭乗台がぬれている状態で乗らないでください。
- 搭乗台が水平でない状態で乗らないでください。

1. 電源を ON にします。  
電源ボタンを押し LED が点灯していることを確認します。  
詳細は「15 LED 点灯パターン」を参照してください。
2. 平らな床または地面に、WALKCAR®を置きます。
3. 以下のことを確認します。
  - 搭乗台が水平であること
    - 搭乗台が水平でないときは本体を前に押し出して後輪を後ろに向け、水平の状態にしてください。

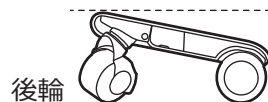

⊘ 乗車不可

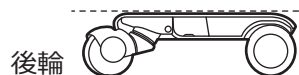

❗ 乗車可

- 搭乗台に液体や泥などが付着していないこと
- 電源プラグの差込口カバーが閉じていること

## 7-3 乗車する

### 正しいライディング姿勢と推奨する装備

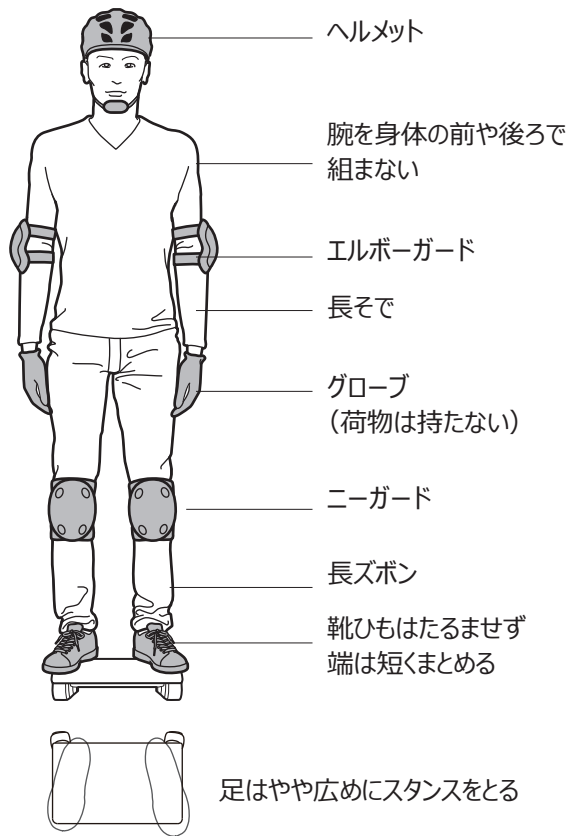

### 危険な乗り方

#### ⚠ 警告

死亡または重傷のおそれがあります。

⊘ 以下に示す乗り方はしないでください。

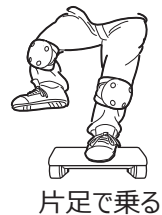
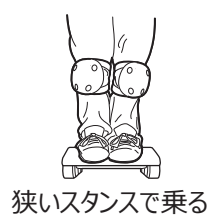

## 7-4 乗車する

バランスを崩さずに WALKCAR<sup>®</sup>のコントロールができるようになるまで、次の条件で練習してください。

- 慣れるまで、4 km/h 制限モード [6 km/h 制限モード] または 6 km/h 制限モード [10 km/h 制限モード] を使用する  
※ [ ] 内は WALKCAR 2 Pro の仕様
- 人通りの少ない広く安全な場所（整備されたフラットな路面）で練習する

### WALKCAR<sup>®</sup>のセンサー

WALKCAR<sup>®</sup>は、内蔵された4つのセンサー（図を参照）で体重を感知して動きます。

#### 発進する

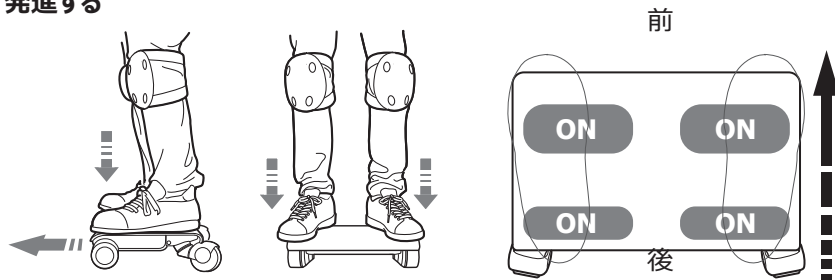

WALKCAR<sup>®</sup>に乗車し、すべてのセンサーが ON になると、発進します。

※ WALKCAR<sup>®</sup>は前進のみ可能です。

#### 停止する

- 通常の停止  
減速の操作（前側左右どちらかのセンサーを OFF にする）を続けると停止します。  
※次ページの「減速する」を参照ください。
- 急停止するには  
WALKCAR<sup>®</sup>から降り、すべてのセンサーが OFF になると、直ちに停止します。

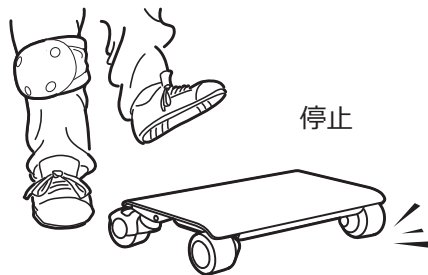

## 7-5 乗車する

### 加速する

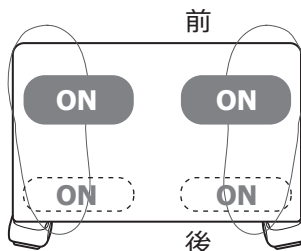
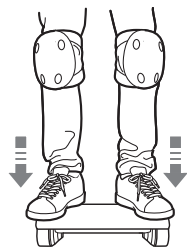
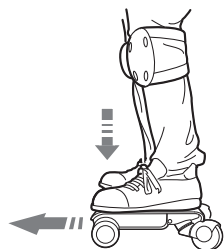

前側の2つのセンサーがONのとき、加速します。加速を続けると、4 km/h(4 km/h 制限モード時)[6 km/h(6 km/h 制限モード時)]、6 km/h(6 km/h 制限モード時)[10 km/h(10 km/h 制限モード時)]、10 km/h(10 km/h 制限モード時)[15 km/h(15 km/h 制限モード時)]まで速度は上がり続けます。  
※ [ ]内は WALKCAR 2 Pro の仕様

### 減速する

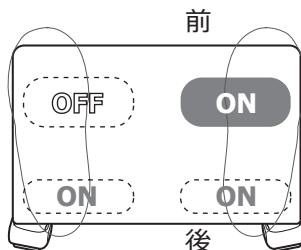
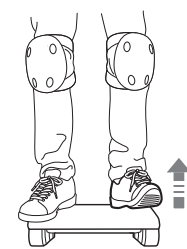
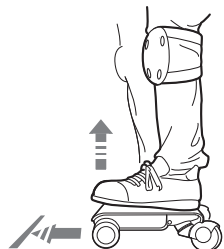

左右どちらかのつま先を上げると、上げたほうのセンサーがOFFになり、減速します。減速を続けると、停止するまで速度は下がり続けます。

または

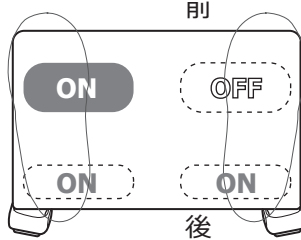
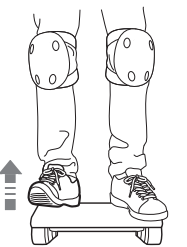
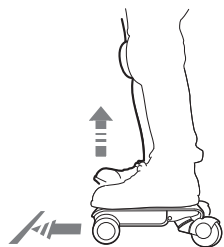

左右どちらのつま先を上げて、同じように減速できます。

## 7-6 乗車する

### 曲がる

前進中に片足側に体重をかけると、その方向へ曲がります。WALKCAR<sup>®</sup>が曲がっていく動きに合わせて、バランスを保ってください。

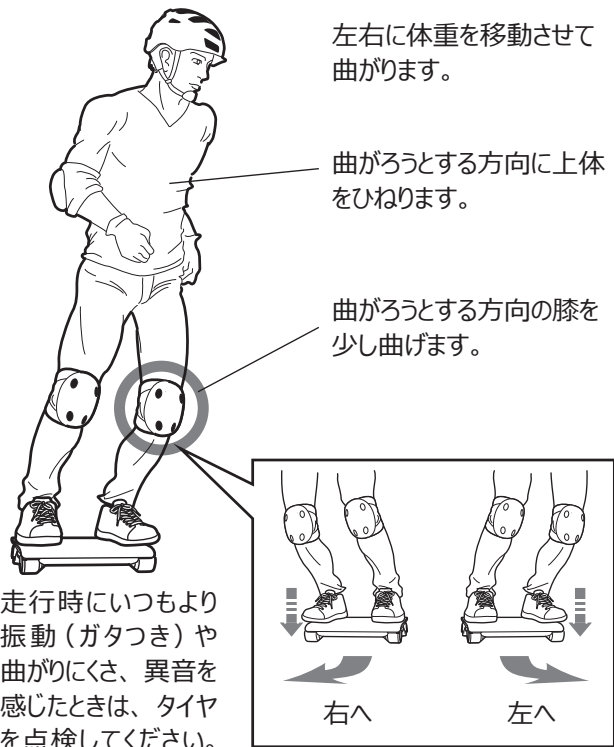

### 速度をコントロールしながら進む

前側のセンサーの ON/OFF によって、加速と減速を加減しながら、速度を調整します。

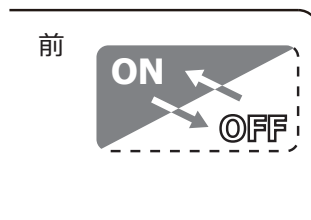

加速と減速の操作を細かく繰り返すことによって、速度を一定に保ったり、速度の微調整ができます。

### 乗車していないとき（停止状態）

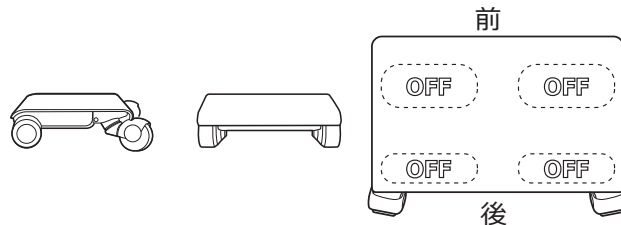

## 8 清掃する

### ⚠ 注意

感電のおそれがあります。

本製品を水に浸さないでください。感電のおそれがあります。

❗ WALKCAR<sup>®</sup>が汚れたときは、次の手順で清掃してください。

1. タイヤ周辺に付着した汚れを歯ブラシなどで落とします。
2. 柔らかい布を水で軽く湿らせて、WALKCAR<sup>®</sup>の汚れを拭き取ります。
3. 柔らかい布で WALKCAR<sup>®</sup>を乾拭きします。  
※ ハンドル部には皮革を使用しています。ハンドル部は皮革用クリーナーでメンテナンスしてください。

⊘ 次のような方法では清掃しないでください。

- アルコール、ガソリン、アセトンその他の腐蝕性・揮発性溶剤を使用した洗浄
- パワーウォッシャーやパワーホースを使用した洗浄

## 9 点検する

WALKCAR<sup>®</sup>は次の要領で点検してください。

- 毎回の使用前、および保管後に初めて使用するとき
  - タイヤの過度な摩耗、剥がれがないか、またはひび割れや欠けがないか
  - 本体を水平な場所に置いたとき、本体に異常な傾きがないか
  - 製品から異臭がしないか
  - 搭乗台に汚れが付着していないか

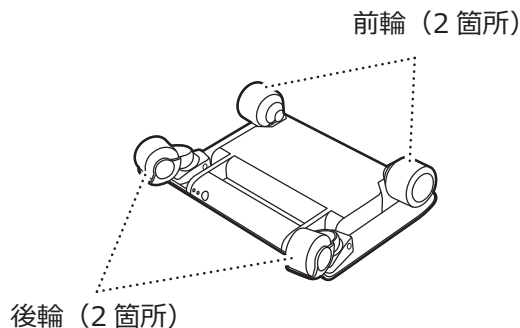



## 10 タイヤ交換について

タイヤは消耗品です。タイヤの過度な摩耗や、次の図に示すような剥がれ、またはひび割れや欠け、膨らみなどが見られる場合、走行中に異音やがたつきがある場合は使用を中止し、タイヤを交換してください。タイヤは必ず当社指定品をご使用ください。タイヤは当社 WEB サイトよりご購入いただけます。

### 【前輪】

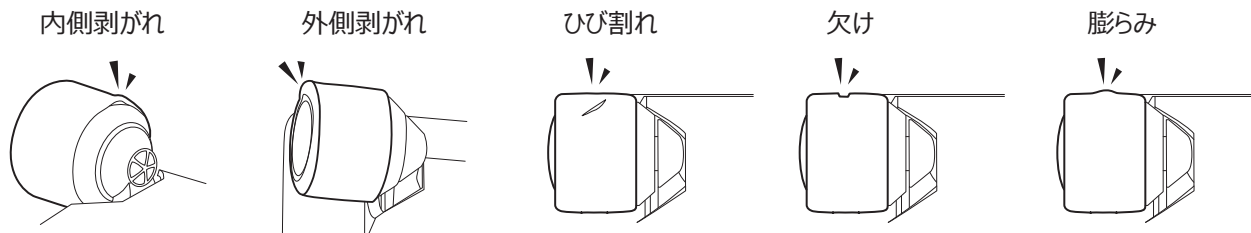

【後輪】 WALKCAR<sup>®</sup>の後輪タイヤは走行していくうちに車輪内側がより多く摩耗しますが、製品の特性であり、問題ありません。曲がりづらい、フラつくなど走行が不安定な場合は交換してください。

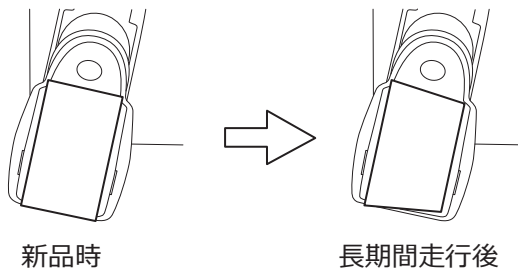

## 11 保管する

WALKCAR<sup>®</sup>を長期間使用しないときは、次の手順で保管してください。

1. 電源を OFF にします。
2. 電源プラグの差込口カバーを閉じます。
3. 購入時の箱に入れて保管します。

 次のような場所で保管してください。

- 室内で 1 ～ 30℃の範囲内の場所
- 湿度が低い場所
- ほこりが少ない場所

 次のような場所では保管しないでください。

- 屋外やほこりが多い場所
- 直射日光が当たる場所
- 自動車の中
- 湿度が高い場所や結露が生じる場所
- 浸水の可能性がある場所
- 高温または低温になる場所

## 12 廃棄するとき

### 注意

**感電のおそれがあります。**

本製品を分解しないでください。感電のおそれがあります。

本製品はリチウムイオンバッテリーを装備しています。廃棄するときは、地方自治体の回収方法に従ってください。

## 13 困ったときは

問題が解消しないときは、カスタマーデスクへご連絡ください。

現象	考えられる原因	対処
電源ボタンを押しても、本体のLEDが点灯しない。	バッテリーが十分に充電されていないことが考えられます。	「5 充電する」を参照して、充電してみてください。
満充電時の走行距離が極端に短くなった。	バッテリーの劣化が考えられます。	バッテリーの交換（有償）についてはカスタマーデスクへご連絡ください。
走行中にながたつく、または異音が出る。	タイヤの摩耗や破損が考えられます。	車輪の交換（有償）についてはカスタマーデスクへご連絡ください。
本体からの異臭または煙が発生する。	電気部品の故障が考えられます。	使用を中止し、カスタマーデスクへご連絡ください。
前輪の回転が止まらない、または電源が切れない。	駆動システムのエラー、または故障が考えられます。	前輪の回転が止まるまで待ち、カスタマーデスクへご連絡ください。
バッテリーが十分に充電されているのに、乗っても発進しない。	正しく乗車していない（センサーが感知しない）ことが考えられます。	「7 乗車する」を参照して、正しく乗車してください。
本体のLEDが青色〔緑色〕で点滅し、動作しない。	内部の基板が一時的に熱を持っている状態です。	3分程度で復旧します。改善が見られない場合は、カスタマーデスクへご連絡ください。
本体が高温になっている。	モーターやバッテリーの発熱によるもので、故障ではありません。	温度が下がってから使用してください。
充電器のLEDが赤く点滅し、充電されない。	保護機能が作動し、充電を停止しています。	充電器をコンセントから抜き、挿し直してください。解決しない場合はカスタマーデスクへご連絡ください。

- ※ [ ] 内は WALKCAR 2 Pro の仕様

## 14 Q&A

後進（バック）はできますか？	WALKCAR <sup>®</sup> は前進のみ可能です。
充電器、充電コードを追加で入手したいのですが？	当社 WEB サイトよりご購入いただけます。
車輪（前輪 / 後輪）が消耗したので交換したいのですが？	当社 WEB サイトよりご購入いただけます。

その他の Q&A は、当社 WEB サイト（<https://www.cocoamotors.com>）を参照の上、解決しない場合はカスタマーデスク（[support@cocoamotors.com](mailto:support@cocoamotors.com)）へご連絡ください。

## 15 LED 点灯パターン

LED の点灯・点滅・消灯は、WALKCAR<sup>®</sup>の状態を次のように示します。

※ [ ] 内は WALKCAR 2 Pro の仕様

電源ボタン LED



色	LED	モード	状態	
(消灯)	● ●	消灯	充電時 正常 電池残量が 100%	
青 [緑]	☀ ●	点灯 (1 灯) 左	4 km/h 制限モード [6 km/h 制限モード]	
	● ☀	点灯 (1 灯) 右	6 km/h 制限モード [10 km/h 制限モード]	
	☀ ☀	点灯 (2 灯)	10 km/h 制限モード [15 km/h 制限モード]	
ピンク [オレンジ]	☀ ●	点灯 (1 灯) 左	4 km/h 制限モード [6 km/h 制限モード]	
	● ☀	点灯 (1 灯) 右	6 km/h 制限モード [10 km/h 制限モード]	
	☀ ☀	点灯 (2 灯)	10 km/h 制限モード [15 km/h 制限モード]	
	☀ ☀		充電時	
	☀ ●	点滅 (1 灯) 左	4 km/h 制限モード [6 km/h 制限モード]	
	● ☀	点滅 (1 灯) 右	6 km/h 制限モード [10 km/h 制限モード]	
	☀ ☀	点滅 (2 灯)	10 km/h 制限モード [15 km/h 制限モード]	
		消灯 → 1 灯 → 2 灯を繰り返す	充電時	
	☀ ☀	点灯 + 点滅	充電時	
緑	☀ ☀	点灯 (2 灯)	走行時 15 km/h 制限モード 10 km/h 制限モード	
	☀ ☀	点滅 (2 灯)		6 km/h 制限モード 4 km/h 制限モード
青 [緑]	☀ ☀	点滅 (2 灯)	降車時	内部の基板が一時的に熱を持っている状態で、3 分程度で復旧します。改善が見られない場合は、カスタマーデスクにご連絡ください。

## 16 本製品の仕様

基本仕様 ※ [ ]内は WALKCAR 2 Pro の仕様

製品名	WALKCAR 2 [WALKCAR 2 Pro]
型式	MTKSR-7 [MTKSR-7P]
対象体重	20 ～ 80 kg
対象年齢	10 ～ 59 歳
最高速度	10 km/h(10 km/h 制限モード時)[15 km/h(15 km/h 制限モード時)] 6 km/h(6 km/h 制限モード時)[10 km/h(10 km/h 制限モード時)] 4 km/h(4 km/h 制限モード時)[6 km/h(6 km/h 制限モード時)]
最大出力	380 W [460 W]
定格出力	260 W
エネルギー（充電式電池）	リチウムイオン (Li-ion)、68 Wh
満充電にかかる時間	60 分
満充電時の走行距離	7 km [8 km]
	※ すべて積載重量 60 kg かつ当社試験環境での値
必要電源	100 ～ 240 V 50/60 Hz

寸法（縦・横・高さ）	215 mm × 346 mm × 76 mm [74 mm]
重量	2.9 kg
使用環境	-10 ~ 40 °C
最大登坂能力	10 度 [12 度] ※ 積載重量 60 kg かつ当社試験環境での値
最小旋回半径	0.8m [1.1m] ※ 6 km/h 走行時における旋回半径の目安。路面、体重のかけ方、搭乗者の体重等により変化します。

上記数値は使用環境等の要因で変動する場合があります。

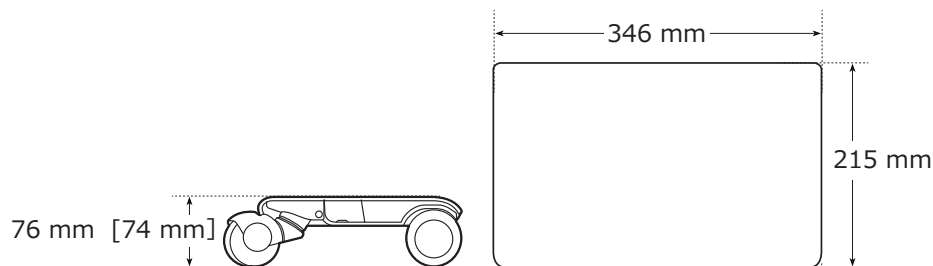

## 17 保証（修理・交換）について

品質には万全を期しておりますが、メーカー保証期間（出荷日より3か月間）に、取扱説明書の内容に従ったご使用下で不具合が発生した場合は、無償で修理交換とさせていただきます。また配送時に外箱や梱包材に傷や汚れが生じる場合がございますが、本体や付属品に影響がない限り不良品としてのお取り扱いができない場合がございます。

なお製品保証期間終了後の修理対応費（修理費用・送料）につきましては、お客様負担となりますので予めご了承ください。修理交換依頼については、カスタマーデスク（support@cocoamotors.com）までお問い合わせください。

※ 保証期間内であっても、以下の場合は保証対象外となりますので、ご注意ください。

- 開封後に発生した本体の外観上の傷等
- お客様による改造に起因する故障等
- 対象製品のシリアルナンバー、対象製品画像の提示がない場合
- 取扱説明書の記載内容に反した取り扱いに起因する故障や損傷
- 火災、風水害、落雷、地震、津波、噴火などの天災地変による故障や損傷
- 走行中の転倒、滑落、衝突等の過度の衝撃による故障や損傷
- お客様による輸送や移動時のお取り扱い不備による故障や損傷
- 消耗品（タイヤ）の摩耗、損傷、バッテリーの劣化
- 製品の自然消耗・摩滅・サビ・カビ・ムレ・腐敗・変質・変色・その他類似の事由による故障や損傷
- 製品の落下、水濡れなどの外的要因による故障や損傷
- 盗難、紛失、置き忘れ、その他の事由により、お客様が製品を保有しておらず、製品の状態が確認できない場合

※ 本製品は空輸上の危険物に該当する場合がありますため、現地の法規等によって修理品の配送が難しい、または船便での輸送となる場合があります。



## 18 お問い合わせ先（カスタマーデスク）

メールアドレス：support@cocoamotors.com

## 19 認証

本製品が取得する認証の詳細については、当社ウェブサイト <https://www.cocoamotors.com> をご確認ください。

## 20 商標および製品の仕様変更

WALKCAR<sup>®</sup>（ウォーカー）、cocoa motors.、およびロゴマーク（⊗）は、cocoa motors. 株式会社の商標です。本書に記載された他社商標等は各社に帰属するものであり、cocoa motors. 株式会社はその商標に関するいかなる権利も主張するものではありません。

本書に記載された機能の一部は、ご使用の製品に適用されていない場合があります。

cocoa motors. 株式会社は、本製品の仕様および取扱説明書の内容を変更する権利を留保します。



# Table of Contents

1 WALKCAR®'s Features and User Restrictions	2
2 Safety Precautions	2
3 Items Included in the Package	4
4 Names of Parts	4
5 Charging	5
6 Before Riding	6
7 Riding	8
8 Cleaning	14
9 Inspecting	14
10 Changing the Tires	15
11 Storing	16
12 Disposing	16
13 Troubleshooting	17
14 Questions and Answers	18
15 LED Lighting Patterns	19
16 Specifications of this Product	20
17 Warranty (Repair and Replacement)	22
18 Inquiry (Customer Desk)	23
19 Certification	23
20 Trademarks and Changes to the Specifications	23

日本語

日本語

English

English

## 1 WALKCAR®' s Features and User Restrictions

WALKCAR® is designed to provide an alternative way of traveling to walking.

You can speed up, slow down, or turn as you go by shifting the center of gravity, without using a handle or a remote controller.

You can carry it around without having to worry about where to park it like a car or a bicycle.



WALKCAR® is designed for people aged 10 to 59, weighing 20 to 80 kg, with a shoe size of 20 cm or larger, who are in a good physical and mental condition capable of maintaining the correct riding position. Anyone under the age of 16 must ride under the supervision of an adult.

Do not use this product if any of the following conditions apply.

- People who have medical conditions that put them at risk from strenuous exercise
- People who have problems with motor skills to maintain balance
- People under the influence of alcohol or drugs
- People during pregnancy

## 2 Safety Precautions

To prevent harm to people, safety instructions are provided as follows.

 <b>WARNING</b> This symbol indicates a hazard that could result in death or serious injury.
 <b>CAUTION</b> This symbol indicates a hazard that could result in injury.

The following symbols explain the nature of the safety instructions.



This symbol indicates mandatory instructions.



This symbol indicates prohibitions.



## WARNING

### There is a risk of death or serious injury.

- Do not use this product for any purpose other than traveling, such as competition, amusement, racing or performance games.
- Do not use this product as a step.
- Do not charge, use, or leave this product in a place where the temperature is high, such as near a fire.
- Do not put stickers or paint on the riding board surface.
- Do not put this product into a fire or heat it.
- Do not put nails into this product or subject it to physical shocks.
- Do not disassemble or modify this product.

\* We shall not be held responsible for any injury or damage caused by failure to follow the instructions in this manual.

### 3 Items Included in the Package

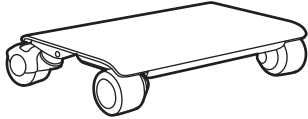

Main unit

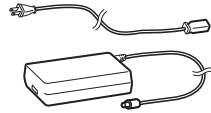

Charger and charging cable



USER MANUAL  
(this manual)

- \* In case any item is missing or damaged, contact the customer desk without using this product.
- \* Do not discard the packing box at the time of purchase. Save it for the storage of this product.

### 4 Names of Parts

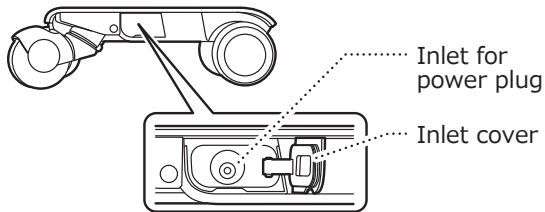
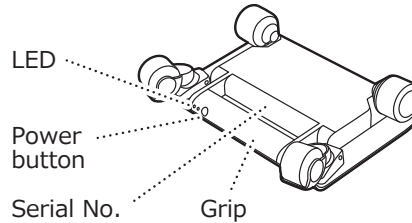
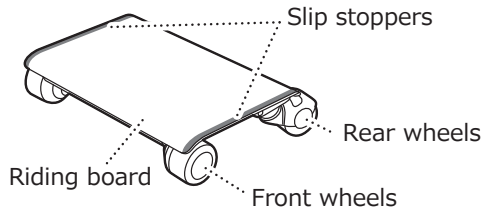

#### Meanings of product label symbols



Read USER  
MANUAL well  
and use correctly



Wear protection



No disassembly,  
destruction,  
modification

## 5 Charging

Follow the steps below to fully charge WALKCAR<sup>®</sup> before use.  
The LEDs on the main unit light up while charging and light off when fully charged.

### WARNING

**There is a risk of fire.**

- Use only the dedicated charger.
- Make sure that the charging cable and power plug are not damaged or broken.
- Keep the power plug is free of debris and dust.
- Use a power plug suited to the standard.
- When using a power strip, keep within the allowable range.
- Do not charge with a power supply that exceeds the specified voltage (240 V).
- Do not charge the battery during lightening.
- If you notice any abnormalities, such as unusual odors or smoke, stop charging and contact the customer desk.

### Charging procedure

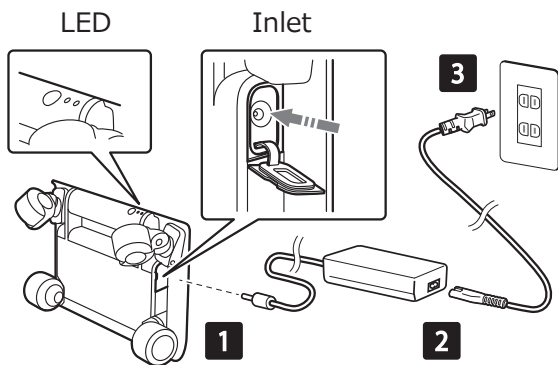

Charge level	Main unit LEDs (Pink) [Orange]
Under 50 %	2 OFF > 1 ON > 2 ON
50 % to 90 %	1 ON + 1 FLASH
90 % to 95 %	2 ON
100 %	2 OFF

\*The specifications for WALKCAR 2 Pro are indicated inside brackets.

## 6-1 Before Riding

### CAUTION

**There is a risk of injury.**

If there are any abnormalities with WALKCAR®, stop using it and contact the customer desk.

#### Check the following points before use.

- Front and rear wheels are not loose or rattling.
- Tires are not worn, peeled, cracked, or chipped.
- Inlet cover for the power plug is closed.
- There is no strange odor.
- No dirt has adhered to the riding board.

#### Holding/Carrying/Placing

Lift WALKCAR® by holding its grip.  
Let it cool down before you store it after use.  
Place it on a flat surface with the grip side up.

### CAUTION

**There is a risk of injury.**

- Hold it by the grip and do not let it drop.
- Carry it in a bag, etc. as much as possible.
- Do not touch around the front wheel until it has cooled down, as it becomes hot during use. Also, do not store it while it is hot.
- Do not leave this product on the floor or the road with the riding board facing upwards except when using it, as you may fall by accidentally placing your feet on it.

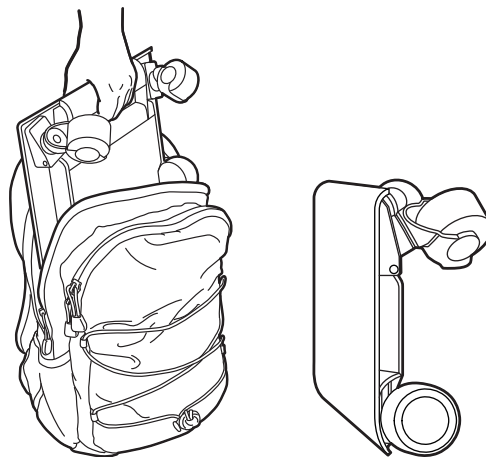



## 6-2 Before Riding

**Turning the power ON** \*The specifications for WALKCAR 2 Pro are indicated inside brackets.

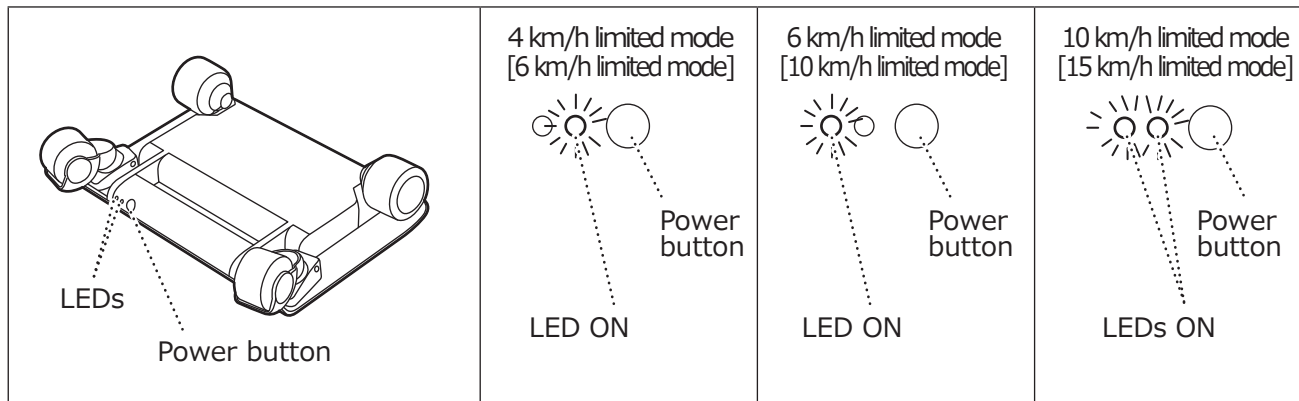

Press the power button to turn the power ON.

- Press the power button 1 time: 4 km/h limited mode [6 km/h limited mode]  
1 LED (Right side) lights ON.
- Press the power button 1 MORE time: 6 km/h limited mode [10 km/h limited mode]  
1 LED (Left side) lights ON.
- Press the power button 1 MORE time: 10 km/h limited mode [15 km/h limited mode]  
2 LEDs light ON.
- Press the power button 1 MORE time: Power OFF  
LEDs light OFF.

### Turning the power OFF

- Press the power button 1 time to turn the power OFF after use.

## 7-1 Riding



### WARNING

**There is a risk of death or serious injury.**

- Use only on dry, flat pavement (asphalt/tile/concrete).
- When using at night, wear high-brightness clothing or safety clothing with reflective materials.
- Use with the correct riding position and proper gear (see 7-3).
- Use it for single-person use only.
- Do not ride this product in the following situations.
  - While wearing headphones or earphones
  - Under the influence of alcohol or medication that affects your senses
  - While carrying a heavy load that affects your balance
  - In bad weather, such as rain, snow, and strong winds
  - When the road surface is wet or icy
  - When the road surface is hot
  - When the road is crowded or busy with traffic
  - While going up or down the stairs
  - While wearing long or loose accessories
  - When barefooted or wearing socks or stockings only
  - When wearing unsuitable footwear (see 7-2)
  - With the heels of your shoes crushed
  - When the soles of your shoes or riding board is wet

- Use per traffic regulations and local laws.
- Follow instructions in “7-3 Correct riding position and proper gear” .
- Always follow local law, regulation, and order when riding this product in public places.

## 7-2 Riding

### Suitable footwear for riding

- ! Use these types of shoes for safe riding.



Sneakers with flat soles

### Unsuitable footwear

- ⊘ Avoid these types of shoes for safe riding.



Business shoes, etc.



Shoes with curved or uneven soles



Sandals, etc.



High heels, boots, etc.

### Putting WALKCAR® in standby

#### ⚠ WARNING

**There is a risk of death or serious injury.**

- Do not ride when the riding board is wet.
- Do not ride with the riding board unlevel.

1. Turn the power ON.

Press the power button and check that the LED is lit. See "15 LED Lighting Patterns" for details.

2. Place WALKCAR® on a flat surface.
3. Check the following points.

- Riding board is level.
  - If the riding board is not level, push it forward and turn the rear wheels to the back, and restore the level position.

Rear wheel

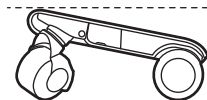

⊘ NOT rideable

Rear wheel

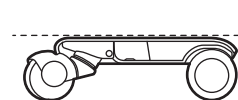

! Rideable

- No liquid or dirt has adhered to the riding board
- Inlet cover for the power plug is closed

## 7-3 Riding

### Correct riding position and proper gear

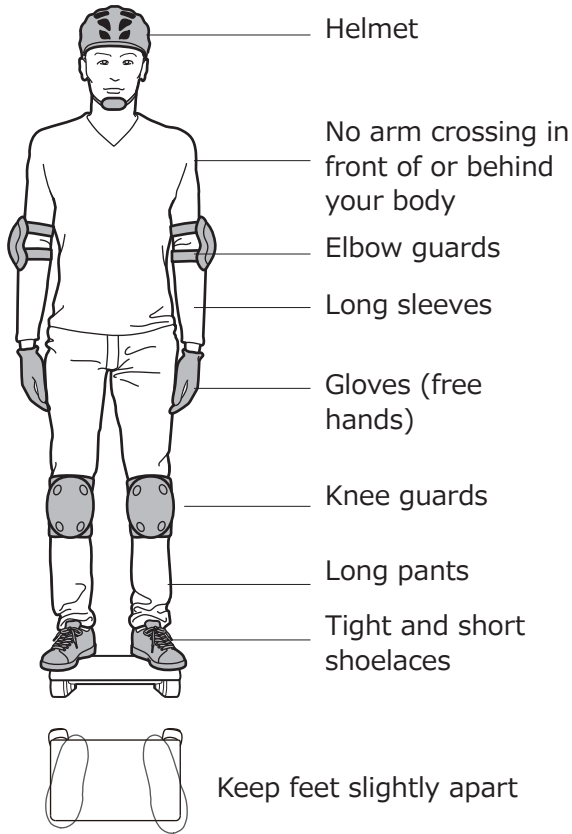

### Hazardous ways of riding

**⚠ WARNING**  
There is a risk of death or serious injury.

⊘ Do not ride as shown below.

Diagrams illustrating hazardous ways of riding:

- Feet together
- On one leg
- Backward
- Sideway
- Squat or sit
- Jump onto or jump on

## 7-4 Riding

Practice riding as follows until you can control WALKCAR<sup>®</sup> without losing balance.

- Ride in 4 km/h limited mode [6 km/h limited mode] or 6 km/h limited mode [10 km/h limited mode] until you feel comfortable.

\*The specifications for WALKCAR 2 Pro are indicated inside brackets.

- Practice riding in a low-traffic, wide and safe area (maintained and flat road).

### Sensors in WALKCAR<sup>®</sup>

WALKCAR<sup>®</sup> senses weight by 4 built-in sensors (see the figure) to make movements.

#### Starting

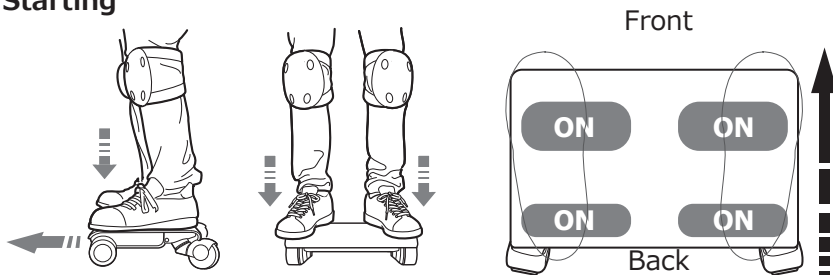

WALKCAR<sup>®</sup> starts when all the sensors are turned ON.

\* WALKCAR<sup>®</sup> moves forward only.

#### Stopping

- Normal stopping  
Keep slowing down until it stops (turn off either sensor on the front).  
\* See “Slowing down” on the next page.
- Emergency stopping  
Get off WALKCAR<sup>®</sup>. It stops immediately when all the sensors are turned off.

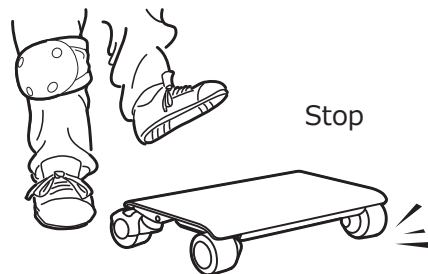

# 7-5 Riding

## Speeding up

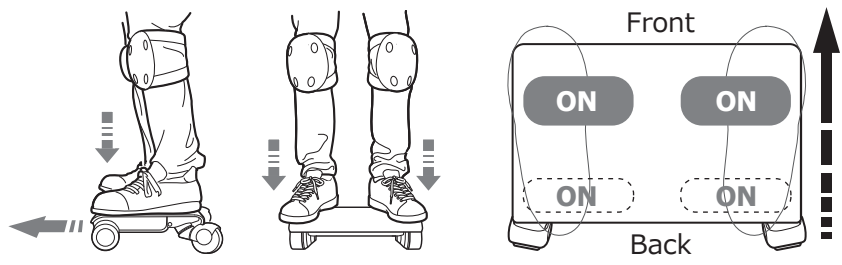

Speed increases when 2 sensors on the front are turned ON.

You can keep increasing speed up to 4 km/h(in 4 km/h limited mode) [6 km/h(in 6 km/h limited mode)], 6 km/h(in 6 km/h limited mode) [10 km/h(in 10 km/h limited mode)] or 10 km/h(in 10 km/h limited mode) [15 km/h(in 15 km/h limited mode)]

\*The specifications for WALKCAR 2 Pro are indicated inside brackets.

## Slowing down

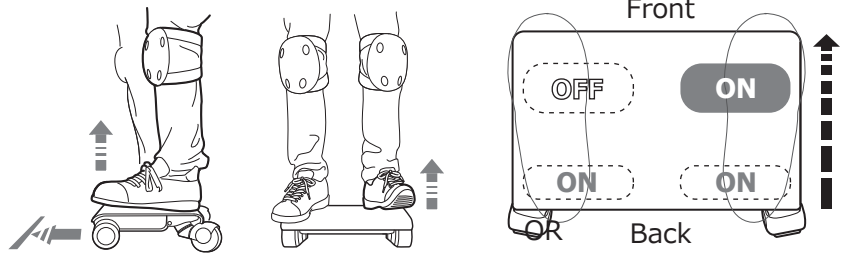

Speed decreases when you raise your either toe, turning off the corresponding sensor.

If you keep decreasing speed, it keeps dropping until a complete stop.

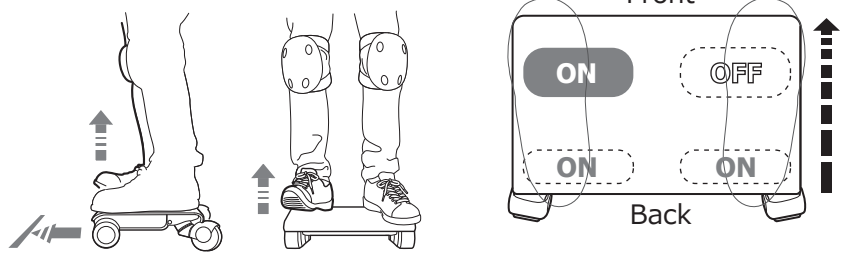

You can raise either your left or right toe to slow down in the same way.

## 7-6 Riding

### Turning

While moving forward, shift your weight on either leg to turn in that direction. Keep your balance as WALKCAR<sup>®</sup> turns.



Shift your weight to the left or right to turn.

Twist your upper body in the turning direction.

Slightly bend your knee in the turning direction.

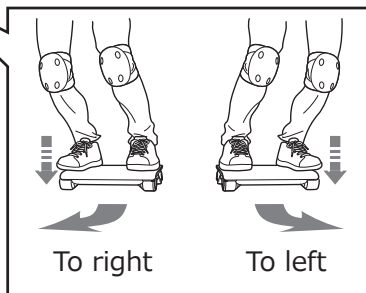

If you feel unusual vibration (rattling), difficulty in turning, or abnormal noises, check the tires.

### Controlling speed while moving forward

Adjust speed by speeding up and slowing down, by turning on and off the sensors on the front.

Front



You can keep constant speed or make slight adjustments by speeding up and slowing down repeatedly.

### When not riding (stopped)

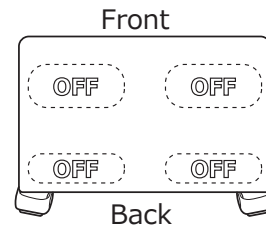
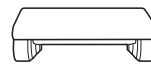
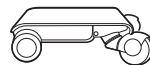

## 8 Cleaning

### CAUTION

**There is a risk of electric shock.**

Do not immerse this product in water. There is a risk of electric shock.

 When WALKCAR<sup>®</sup> has become dirty, follow the procedure below to clean it.

1. Remove dirt around the tires using a toothbrush or the like.
2. Wipe off dirt on WALKCAR<sup>®</sup> using a damp soft cloth.
3. Dry WALKCAR<sup>®</sup> using a soft cloth.
  - \* Leather material is used for the handle part. Use a leather cleaner to clean the handle part.

 Do not clean in any of the following ways.

- Cleaning with alcohol, gasoline, acetone or other corrosive or volatile solvents
- Cleaning with a pressure washer or pressure hose

## 9 Inspecting

Inspect WALKCAR<sup>®</sup> as described below.

- Before each use and the first use after storage
  - Tires are not worn, peeled, cracked, or chipped.
  - The main unit does not tilt abnormally when it is placed on a level surface.
  - There is no strange odor.
  - No dirt has adhered to the riding board.

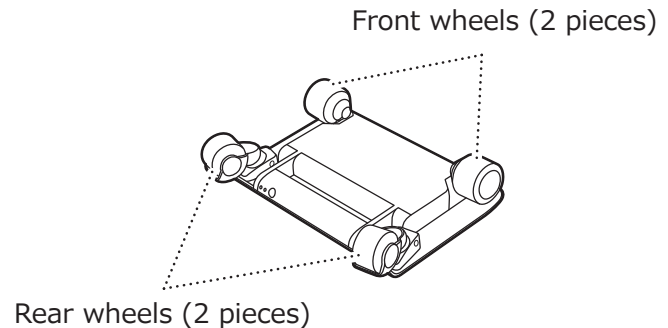



## 10 Changing the Tires

Tires are a consumable item. If the tires show excessive wear, peeling, cracking, chipping, or bulging as shown below, or if there is any unusual noise or rattling while riding, stop using this product and replace the tires. Be sure to use genuine tires. Tires can be purchased online from our website.

[Front wheels]

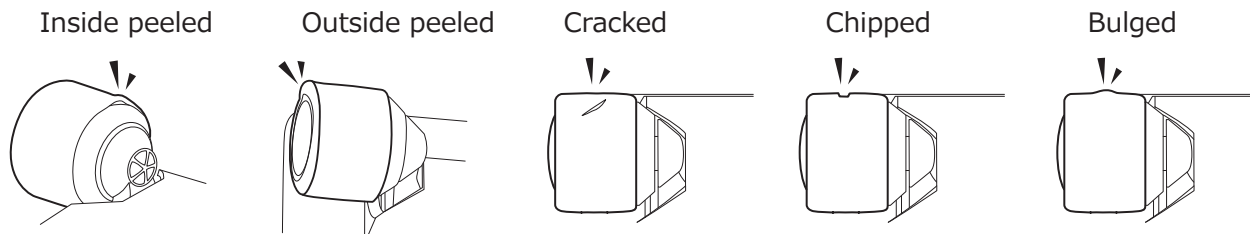

[Rear wheels] WALKCAR<sup>®</sup>'s rear tires wear more on the inside as it travels. However, this is due to the characteristics of the product and does not indicate a problem. If you feel difficulty or staggering when making turns, or unstableness while riding, replace the tires.

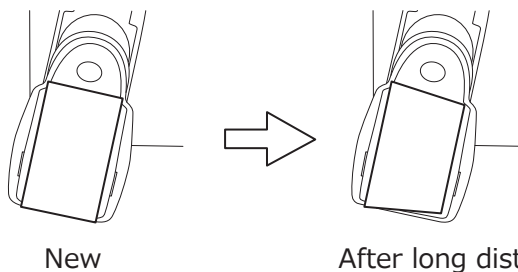

## 11 Storing

When WALKCAR<sup>®</sup> will not be used for an extended period of time, store it as below.

1. Turn the power OFF.
2. Close the inlet cover for the power plug.
3. Store it in the original packing box.

### ! Appropriate condition for storing

- Indoors at a temperature range of 1 to 30 °C
- Where humidity is low
- Where there is little dust

### ⊘ Inappropriate condition for storing

- Outdoors or where there is much dust
- Where there is direct sunlight
- Inside a vehicle
- Where humidity is high or condensation is likely
- Where there is potential for flooding
- Where temperature is too high or too low

## 12 Disposing

### CAUTION

**There is a risk of electric shock.**

Do not disassemble this product. There is a risk of electric shock.

This product is equipped with a lithium-ion battery. When disposing of this product, follow the local government's collection methods.

## 13 Troubleshooting

If the problem persists, contact the customer desk.

Problem	Possible cause	Action
The main unit LEDs do not light ON even when the power button is pressed.	The battery may not be fully charged.	See "5 Charging" and charge the battery.
The travel distance on a full charge has become extremely short.	The battery may have deteriorated.	To replace the battery (for a fee), contact the customer desk.
Riding is unstable, or an unusual noise is heard.	The tires may be worn or damaged.	To replace the tires (for a fee), contact the customer desk.
A strange odor or smoke is generated from the main unit.	A failure may have occurred with the electrical component.	Stop using this product and contact the customer desk.
The front wheels do not stop, or the power cannot be turned OFF.	The drive system may have an error or failure.	Wait until the front wheels stop turning and contact the customer desk.
It does not start when ridden even when the battery is adequately charged.	Riding position may be incorrect (not detected by the sensors).	See "7 Riding" and ride correctly.

Problem	Possible cause	Action
The main unit LEDs flash in blue [green] while failing to work.	The internal circuit board is temporarily hot.	It will recover in about 3 minutes. If there is no improvement, please contact the customer desk.
The main unit has become hot.	The heat is from the motor and battery, and it does not indicate a failure.	Wait until it cools down before using it again.
The LED on the charger flashes in red and will not charge.	Charging has been stopped by a protection function.	Disconnect the charger from the outlet and connect it again. If the problem persists, contact the customer desk.

\*The specifications for WALKCAR 2 Pro are indicated inside brackets.

## 14 Questions and Answers

Can I move backward?	WALKCAR <sup>®</sup> moves forward only.
How do I get an additional charger and charging cable?	Available from our website.
How do I replace the worn wheels (front and rear)?	Available from our website.

For other questions and answers, refer to our website (<https://www.cocoamotors.com>).  
If the problem persists, contact the customer desk ([support@cocoamotors.com](mailto:support@cocoamotors.com)).

# 15 LED Lighting Patterns

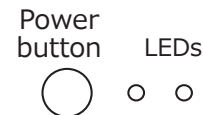

The LEDs light ON, flash, or light OFF to indicate the status of WALKCAR® as follows.

\*The specifications for WALKCAR 2 Pro are indicated inside brackets.

Color	LED		Mode		Status
(OFF)	• •	OFF	Charging		Normal Charge level is 100 %
Blue [Green]	•	ON (1 LED) left	4 km/h limited mode [6 km/h limited mode]		Normal Charge level is 20 % or more
	•	ON (1 LED) right	6 km/h limited mode [10 km/h limited mode]		Normal Charge level is 20 % or more
		ON (2 LEDs)	10 km/h limited mode [15 km/h limited mode]		Normal Charge level is 20 % or more
Pink [Orange]	•	ON (1 LED) left	4 km/h limited mode [6 km/h limited mode]		Normal Charge level is under 20 %
	•	ON (1 LED) right	6 km/h limited mode [10 km/h limited mode]		Normal Charge level is under 20 %
		ON (2 LEDs)	10 km/h limited mode [15 km/h limited mode]		Normal Charge level is under 20 %
			Charging		Normal Charge level is 90 % to under 100 %
	•	FLASH (1 LED) left	4 km/h limited mode [6 km/h limited mode]		Normal Charge level is 0 %
	•	FLASH (1 LED) right	6 km/h limited mode [10 km/h limited mode]		Normal Charge level is 0 %
		FLASH (2 LEDs)	10 km/h limited mode [15 km/h limited mode]		Normal Charge level is 0 %
	Repeat "OFF > 1 ON > 2 ON"		Charging		Normal Charge level is under 50 %
		ON+FLASH	Charging		Normal Charge level is 50 % to under 90 %
Green		ON (2 LEDs)	Traveling	15 km/h limited mode 10 km/h limited mode	Normal Traveling at max speed
		FLASH (2 LEDs)		6 km/h limited mode 4 km/h limited mode	Normal Traveling at max speed
Blue [Green]		FLASH (2 LEDs)	Unladen		The internal circuit board is temporarily heated, but it will recover in about 3 minutes. If there is no improvement, please contact the customer desk.

## 16 Specifications of this Product

**Basic specifications** \*The specifications for WALKCAR 2 Pro are indicated inside brackets.

Product Name	WALKCAR 2 [WALKCAR 2 Pro]
Model	MTKSR-7 [MTKSR-7P]
Target Weight	20 to 80 kg
Target Age	10 to 59 <small>*Anyone under the age of 16 must ride under the supervision of an adult.</small>
Max. Speed	10 km/h(in 10 km/h limited mode)[15 km/h(in 15 km/h limited mode)] 6 km/h(in 6 km/h limited mode)[10 km/h(in 10 km/h limited mode)] 4 km/h(in 4 km/h limited mode)[6 km/h(in 6 km/h limited mode)]
Max. Output	380 W [460 W]
Rated Output	260 W
Energy (Rechargeable Battery)	Lithium ion (Li-ion), 68 Wh
Full Charge Time	60 minutes
Travel Distance on Full Charge	7 km [8 km] <small>* 60 kg load, in our test environment</small>
Required Power	100 to 240 V, 50/60 Hz

Dimensions (length, width, height)	215 mm × 346 mm × 76 mm [74 mm]
Weight	2.9 kg
Operating Environment	-10 to 40 °C
Max. Climbing Capacity	10 degrees [12 degrees]
* 60 kg load, in our test environment	
Min. Turning Radius	0.8m [1.1m]
* This is the approximate turning radius when driving at 6 km/h. This value changes depending on the road surface, the weight of the passenger, how the passenger apply weight, etc.	

The above figures are subject to change due to factors such as the operating environment.

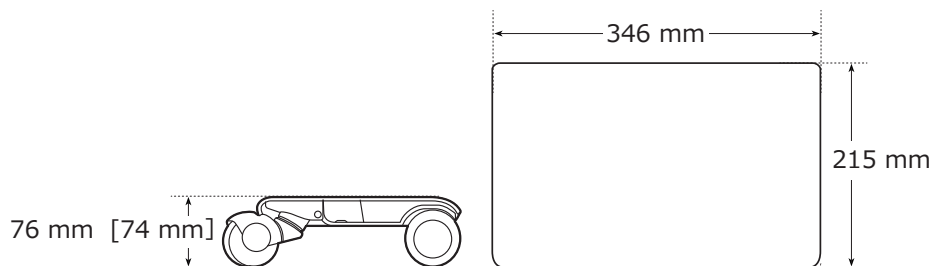

## 17 Warranty (Repair and Replacement)

We have taken all possible precautions to ensure the quality of this product. However, if a defect occurs while using the product per contents of the USER MANUAL during the warranty period (3 months from the date of shipment), the product will be repaired or replaced free of charge. There may be scratches or stains on the outer box or packing material during delivery. In rare cases such as these, we may not handle it as a defective product unless it affects the main unit and accessories. Note that the customer will be responsible for any repair costs (repairing and shipping) after the warranty period has expired. To request a repair or replacement, contact the customer desk (support@cocoamotors.com).

\* Note that the following cases are not covered by the warranty, even within the warranty period.

- Damages on the exterior of the main unit that occurred after opening the package
- Failures due to modification by the customer
- In the absence of a serial number or an image of the product in question
- Failures or damages caused by usage contrary to the contents of the USER MANUAL
- Failures or damages due to natural disasters such as fire, wind and water damage, lightning, earthquake, tsunami, or eruption
- Failures or damages due to excessive impact from falling, slipping, or collision or the like while riding
- Failures or damages due to improper handling during transportation or travel by the customer
- Wear and damage of consumables (tires) and deterioration of the battery
- Failures or damages due to natural wear and tear, rust, mildew, humidification, rot, deterioration, discoloration, or other similar reasons
- Failures or damages due to external factors such as dropping or wetting of the product
- If the condition of the product cannot be confirmed due to the absence of the product for reasons such as theft, loss, or misplacement

\* This product may correspond to a hazardous material for air transportation. Due to local laws and regulations, the repaired product may become difficult to deliver or may have to be shipped by sea.



## **18 Inquiry (Customer Desk)**

Email address: [support@cocoamotors.com](mailto:support@cocoamotors.com)

## **19 Certification**

For details of the certification that this product has obtained, refer to our website:  
<https://www.cocoamotors.com>

## **20 Trademarks and Changes to the Specifications**

WALKCAR<sup>®</sup>, cocoa motors., and the logo (⊗) are trademarks of cocoa motors.Inc.  
The trademarks of other companies described in this document are the property of their respective companies. cocoa motors.Inc. does not claim any rights in the trademarks of other companies.  
Some of the features described in this document may not apply to your product.  
cocoa motors.Inc. reserves the right to change the specifications of this product and the contents of USER MANUAL.



COCOA MOTORS.